

【 取付説明書 】

・ ・ ・ ステラP大型門扉 カンヌキ錠タイプ

販売元: 株式会社 ニッケンフェンス&メタル

【 門扉構成図 】

- [W-300 (H-120、H-150、H-180、H-200) 適用]
- [W-400 (H-120、H-150、H-180、H-200) 適用]
- [W-500 (H-120、H-150、H-180、H-200) 適用]
- [W-600 (H-120、H-150、H-180、H-200) 適用]

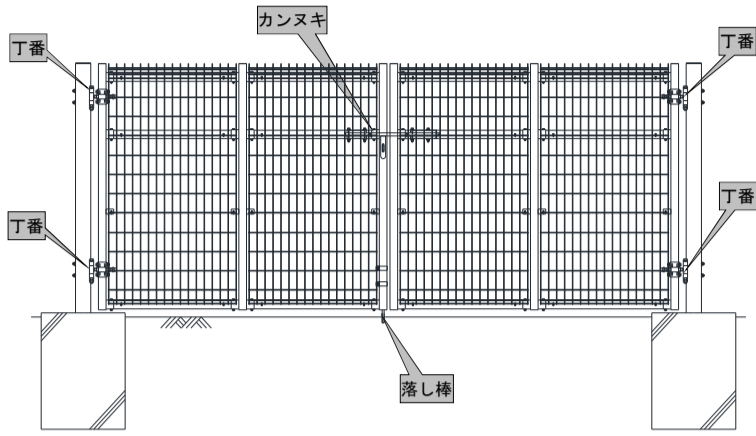

(注) 門柱の建て込み時の注意点について

- (1) 門柱の建て込みの前に、“開きの方向(外・内)”を決めます。
- (2) 外開きの時は門柱の丁番パイプが外側に、内開きの時は内側に向きます。

● 丁番の取付方法

[外開きの時] 下図は左門柱の場合

- (1) 丁番金具①を取付ボルト⑤で門柱に固定する
- (2) 丁番金具③を取付ボルト⑦で門枠に固定する
- (3) 丁番金具①と②の孔を揃え、ボルト④で固定する
- (4) 丁番金具①、②と③を調整ナット⑥で固定する

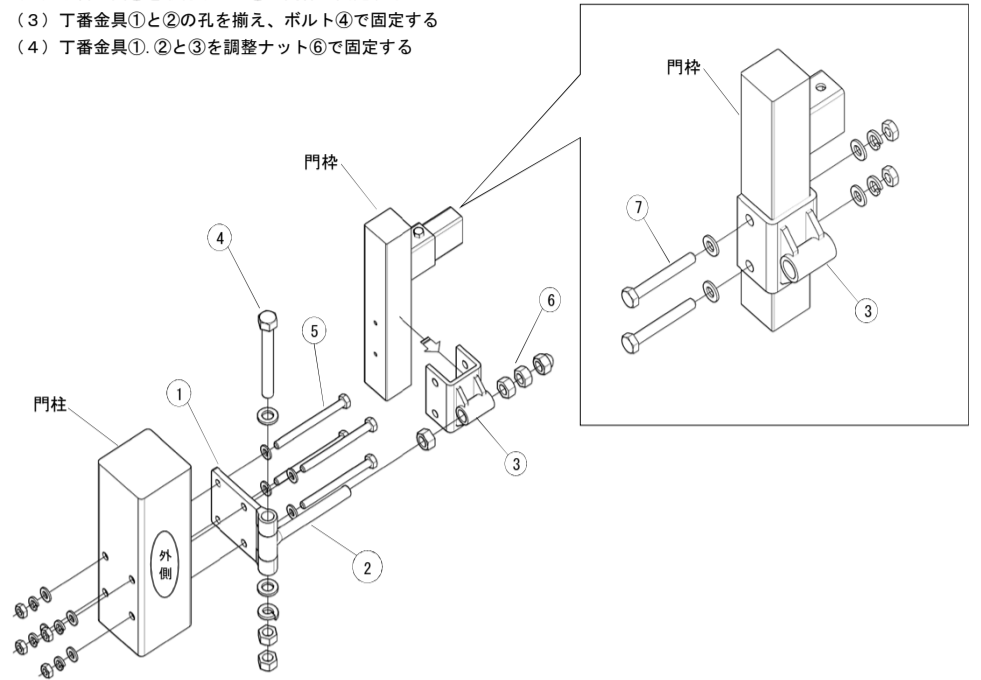

● カンヌキ部品取付方法

[外錠の時]

- (1) カンヌキ金具⑧、⑨を横門枠にボルト⑪で仮締めします

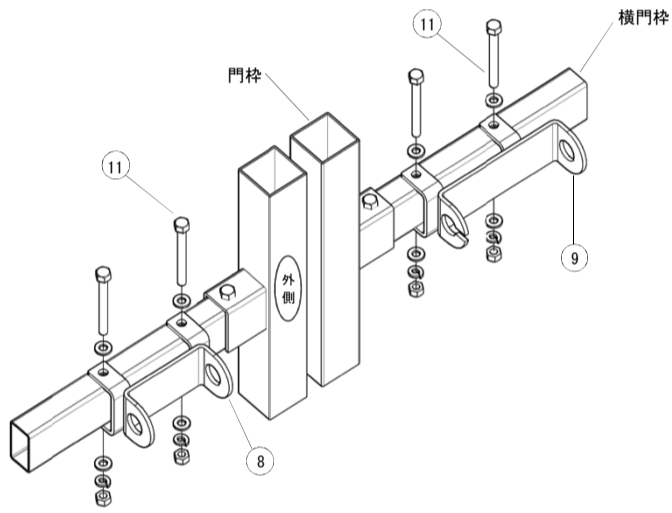

- (2) カンヌキ棒⑩をカンヌキ金具⑧、⑨の孔にセットし、抜け防止ピン⑫を固定する
- (3) ボルトを本締めする

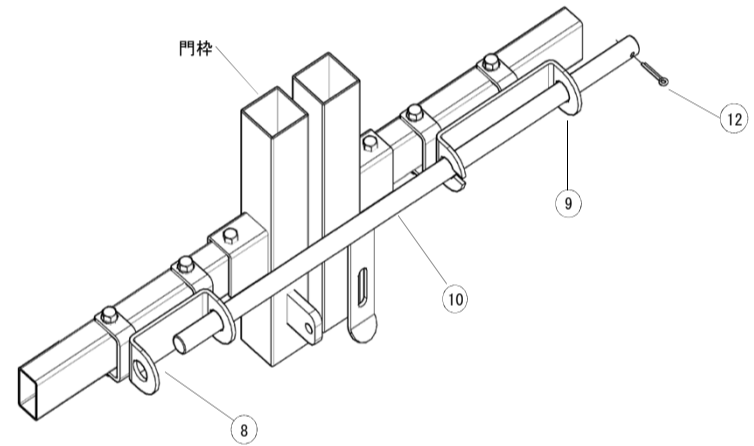

● 落し部品取付方法

[左内落しの時]

- (1) 予め落し金具⑬、⑭へ落し棒⑯をセットする
- (2) 落し金具⑬、⑭、⑮を門柱の下部にボルト⑰で固定する

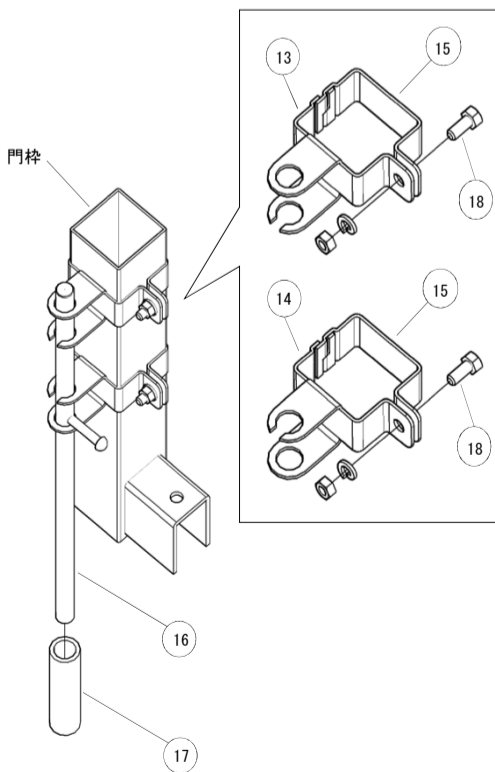

《セット部品明細》

用途	番号	名称	形状	数量(1基当たり)	備考
丁番部品	①	金具1		4個	門柱取付用
	②	金具2		4個	調整ボルト
	③	金具3		4個	門枠取付用
	④	取付ボルト M16X140/1B, 2N, 2W, 1SW		4組	-
	⑤	取付ボルト M10X130/1B, 1N, 2W, 1SW		16組	W-300~W600 (H-150迄)
		M10X160/1B, 1N, 2W, 1SW		16組	W-600 (H-180~200)
	⑥	調整ナット M16/3N, 1袋N		4組	-
カンヌキ部品	⑦	取付ボルト M10X60/1B, 1N, 2W, 1SW		8組	W-300用
	⑧	取付ボルト M10X80/1B, 1N, 2W, 1SW		8組	W-400~600用
		金具1		1個	左用
	⑨	金具2		1個	右用
⑩	カンヌキ棒		1本	-	
	⑪	取付ボルト M8X55/1B, 1N, 2W, 1SW		4組	W-300用
⑫	M8X75/1B, 1N, 2W, 1SW		4組	W-400~600用	
	割ピン φ4		1本	カンヌキ棒抜け防止用	
落し部品	⑬	金具1		1個	外上/内下用
	⑭	金具2		1個	外下/内上用
	⑮	金具3		2個	共通
	⑯	落し棒		1本	-
	⑰	落し受 塩ビ管		1本	-
	⑱	取付ボルト M6X15/1B, 1N, 1SW		2組	-

作業上の注意点